

# CFP16W TÖRTÉNŐ

HASZNÁLATI UTASÍTÁSOK

Az eredeti utasítás fordítása



**NORTON**  
SAINT-GOBAIN®

**clipper®**



## Megfelelőségi nyilatkozat

Alulírott gyártó: **SAINT - GOBAIN ABRASIVES SA**  
**190, BD. JF KENNEDY**  
**L-4930 BASCHARAGE**

Kijelenti, hogy ez a termék: Norton Clipper Compactors **CFP16 W**  
Kód: **70184608011** *Honda GX 160*

Megfelel a következő irányelveknek:

**"GÉPEK" 2006/42 / EK**

**"ZAJ" 2000/14 / EK**

És európai szabvány:

- **EN 500-1** Mobil útépitő gépek. Biztonság- 1. rész: Közös követelmények
- **En 500-4** Mobil útépitő gépek. Biztonság. 4. rész: A tömörítőgépekre vonatkozó egyedi követelmények

Gépekre érvényes sorozatszám szerint: 450xxxxxx

A műszaki dokumentumok tárolóhelye:

Saint-Gobain Abrasives 190, Bd. JF Kennedy 4930 BASCHARAGE, LUXEMBURG

Ez a megfelelőségi nyilatkozat érvényét veszti, ha a terméket megállapodás nélkül átalakítják vagy módosítják.

Bascharage, Luxemburg, 2019.09.01 .:

François Chianese, ügyvezető tiszt.

# Norton Clipper CFP16W

## HASZNÁLATI UTASÍTÁSOK

### TARTALOMJEGYZÉK

#### **1 ALAPVETŐ BIZTONSÁGI UTASÍTÁSOK**

---

*1.1 Szimbólumok*

*1.2 Géplemez*

*1.3 Biztonsági utasítások az egyes üzemeltetési fázisokhoz*

#### **2A GÉP LEÍRÁSA**

---

*2.1 Rövid leírás*

*2.2 A felhasználás célja*

*2.3 Elrendezés*

*2.4 Műszaki adatok*

*2.5 Nyilatkozat a rezgés kibocsátásról*

*2.6 Nyilatkozat a zaj kibocsátásáról*

#### **3 ÖSSZESZERELÉS ÉS Üzembe helyezés**

---

#### **4 SZÁLLÍTÁS ÉS TÁROLÁS**

---

*4.1 A szállítás biztosítása*

*4.2 Szállítási eljárás*

*4.3 Hosszú inaktivitás*

#### **5.A GÉP MŰKÖDTETÉSE**

---

*5.1 A munkavégzés helye*

*5.2 A helyszín előkészítése*

*5.3 Úszó és befejező műveletek*

#### **6. Karbantartás és szerviz**

---

*6.1 A gép karbantartása*

#### **7 HIBÁK: Okok és gyógy módok**

---

*7.1 Hibakeresési eljárások*

*7.2 Hibaelhárítási útmutató*

*7.3 Pótalkatrészek*

#### **1-ALAPVETŐ BIZTONSÁGI UTASÍTÁSOK**

A Norton Clipper CFP16W kizárólag tömörítésre készült, elsősorban építkezésen. A gyártó utasításaitól eltérő felhasználást az előírások megsértésének kell tekinteni. A gyártó nem tehető felelőssé az ebből eredő károkért. A kockázatot teljes egészében a felhasználó viseli. Az üzemeltetési utasítás betartását, valamint az ellenőrzési és szervizelési előírások betartását szintén az előírásoknak megfelelően a használat alatt lévőknek kell tekinteni.

### 1.1 Szimbólumok

Fontos figyelmeztetéseket és tanácsokat jelez a gépen szimbólumok segítségével. A következő szimbólumokat használják a gépen:



Olvassa el a kezelő utasításait



Fülvédőt kell viselni



Kézvédőt kell viselni



Szemvédőt kell viselni



For dry cutting in exceptionally cases , wear additional dust



Shoes protection must be worn



Use only the integrated crane hook if you lift up

## 1.2 Géplemez

Fontos adatok találhatóak a gépen található következő táblán:

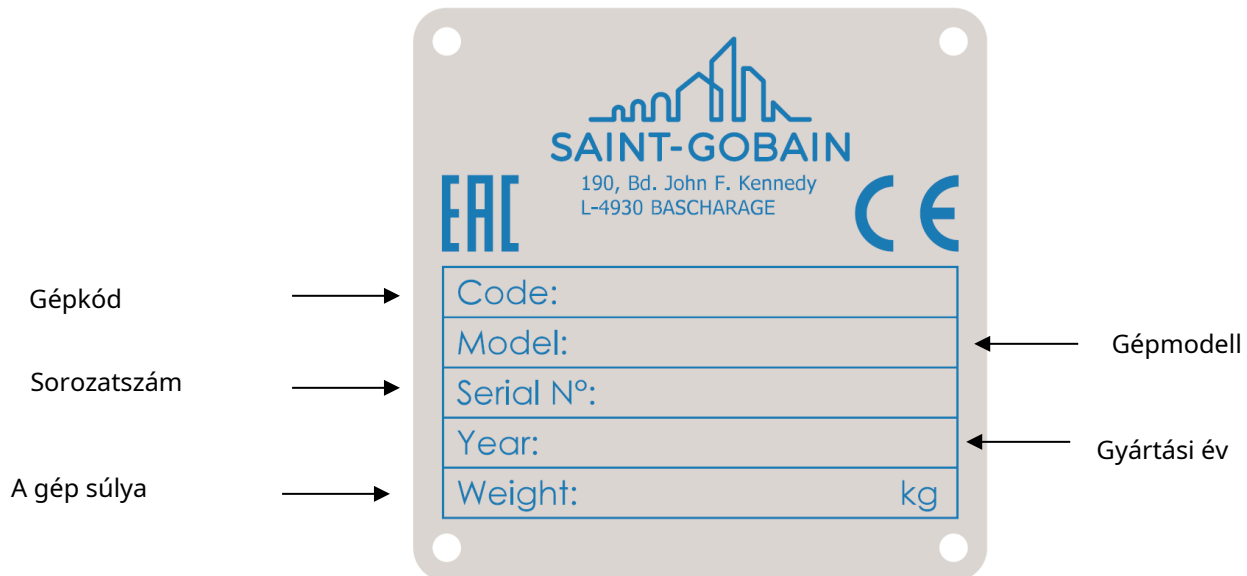

## 1.3 Biztonsági utasítások az egyes üzemeltetési fázisokhoz

### A munka megkezdése előtt

- A munka megkezdése előtt ismerkedjen meg a használat helyének munkahelyi környezetével. A munkakörnyezet a következőket foglalja magában: akadályok a munka és a manőver területén, a padló szilárdsága, a helyszínen szükséges védelem a közutakhoz és a segítség rendelkezésre állása balesetek esetén.
- A lemezes tömörítőket csak tömörítési munkákhoz szabad használni, figyelembe véve a biztonsági és kezelési utasításokat.
- A lemeztömörítővel dolgozó embereknek mindent tudniuk kell a biztonsági utasításokról.
- A lemeztömörítő használata előtt ne fogyasszon drogot és ne igyon alkoholt.
- Mindig viseljen megfelelő védőruházatot (fülvédő, kesztyű, védőcipő és sisak).
- Ne változtassa meg a lemeztömörítő működési eszközeit.
- A tömörítés során ne hagyja a vezérlőelemeket.
- Tárolja a tömörítőt kikapcsolt motor mellett biztonságos helyen.
- Mindig töltsen fel az üzemanyagtartályt, ha a motor ki van kapcsolva. Ne engedje, hogy az üzemanyag érintkezzen a tömörítő és a motor forró részeivel.
- Tömörítő használata közben ne dohányozzon. Tartsa a tömörítőt nyílt lángtól távol.
- Mindig ellenőrizze az üzemanyagtartály kupakját. Ha van üzemanyagcsap, akkor kapcsolja ki, amikor a motor nem működik.
- Ne használja a tömörítőt olyan helyen, ahol gáz halmazállapotú kilégzés van.
- Ne használja a gépet zárt térben vagy zárt területen, kivéve, ha a szellőzés nem megfelelő.
- Mindig viseljen megfelelő védőruhát.

- Amikor a munkaterület lejtők közelében van, a tömörítő megfordulhat.
  - Ha a tömörítőgépet hátramenetben és keskeny helyen használja, a kezelőnek oldalra kell állnia a fogantyútól a botlás elkerülése érdekében.
  - A balesetek elkerülése érdekében mindig biztonságos körülmények között működjön.
  - Mindig maximális stabilitási körülmények között működjön.
  - A szállító kerekeket csak az udvaron történő mozgáshoz használja. Minden más esetben el kell távolítani őket.
  - Mindig ellenőrizze a biztonsági és vezérlőberendezések megfelelő működését.
  - Ha bármilyen probléma merül fel, azonnal állítsa le a gépet, és értesítse az udvar felelőseit.
- Felhívjuk a figyelmet a BS2092 védőszemüveg használatára a megadottak szerint 8. sz. Eljárás a Szemvédelemről szóló 1974. évi rendelet, 2. szabály (2) bekezdés 1. részének, és további alkonnyat maszk száraz vágáshoz (csak kivételesen).

## MÁSZÓKÉPESSÉG

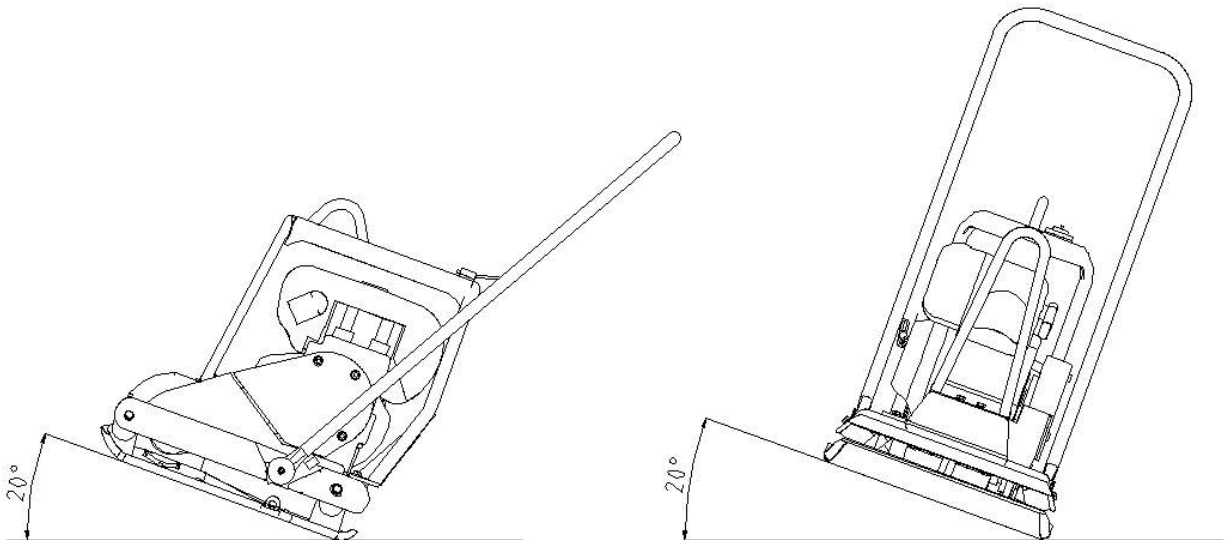

## 2 GÉP LEÍRÁSA

Bármilyen módosítást, amely a gép eredeti tulajdonságainak megváltozásához vezethet, csak a Saint-Gobain Abrasives végezheti el, aki megerősíti, hogy a gép továbbra is megfelel a biztonsági előírásoknak.

### 2.1 Rövid leírás

A CPF16W tömörítő alkalmas aszfaltozott felületek javítására, kis tömörítési munkákra és zöldfelületek előkészítésére

Mint minden más NORTON termék esetében, az üzemeltető azonnal értékelni fogja az építkezés során felhasznált anyagok részletességére és minőségére fordított figyelmet. A gépet és alkatrészeit magas színvonalon állítják össze, biztosítva a hosszú élettartamot és a minimális karbantartást.

### 2.2 A felhasználás célja

A tampoláshoz szükséges rezgést a tömörítő lemezen lévő gerjesztő éri. A motor beindítja a gerjesztőt, és a forgatónyomatékot a centrifugális tengelykapcsoló és az öv továbbítja. Annak érdekében, hogy a hajtómotor alapjáraton járjon, a centrifugális tengelykapcsoló alacsony motorfordulatszám mellett megszakítja a gerjesztésig terjedő áramlást. A tömörítőt mindig úgy kell használni, hogy a gázfogantyú „OPERATIVE” helyzetben legyen.

A motortámasztó és a tömörítő lemezeket 4 lengéscsillapító kapcsolja össze, amelyek felszerelve vannak annak elkerülése érdekében, hogy a rezgések elérjék a kezelőt.

A gépet csak a rendeltetésének megfelelően használja.

### 2.3 Elrendezés

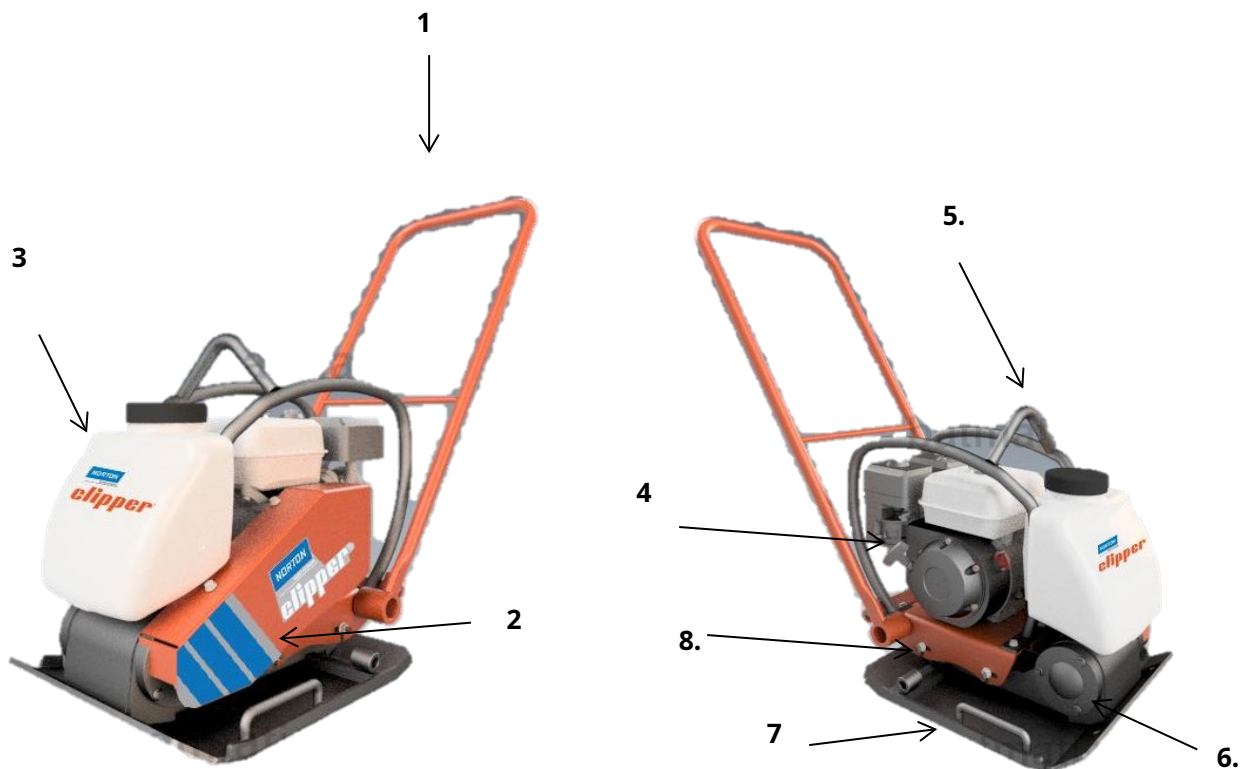

**Fogantyú (1)**

A hegesztett acélszerkezetet 4 ütőszerelvény köti össze a gép keretén, hogy csökkentse a rezgéseket a kezelőhöz

**Szíjhajtás és övfedél (2)**

A motor tárcsa belsejében található centrifugális tengelykapcsoló hajtja át a hajtótengelyt az ékszíjakon keresztül. Ez lehetővé teszi a gép rezgésének fokozatos bekapcsolását. A meghajtó egységet fém védőburkolat zárja le.

**Víztartály (3)**

Ellenálló műanyag víztartály

**Hőmotor (4)**

A gép GX160 Honda motorral rendelkezik, 4,8 LE (3,6 kW)

**Emelő szem (5)**

A gép könnyű és biztonságos emeléséhez emelőszem van elhelyezve a motor felett. Ez lehetővé teszi a gép kiegyensúlyozott emelését.

**Excentrikus elem (6)**

A tömörítőinkben az excentrikus elemek rendszerét úgy optimalizálták, hogy a súlyt a tengely jobb oldalára mozgatták, így a kisebb súly ellensúlyozza az induláskor bekövetkező mozgást.

Kevesebb energiára van szükség a vibrációs akció elindításához, ami 50% -kal csökkenti az induláskor felhasznált energiafogyasztást, és így kevesebb üzemanyagot fogyaszt.

**Lemez (7)**

A lemezek lekerekített szélűek és fel vannak emelve, hogy elkerüljék a felület jelölését

**Lengéscsillapítók (8)**

A motortámasztó és a tömörítő lemezeket 4 lengéscsillapító kapcsolja össze, amelyek felszerelve vannak annak elkerülése érdekében, hogy a rezgések elérjék a kezelőt.



## 2.4 Műszaki adatok

Model	CFP16 W
Dimensions plate	500 x 560 mm
Width x Length	
Operating weight	91 kg
Working speed	25 m/min
Max climbing ability	20%
Frequency	90 Hz
Centrifugal force	16 kN
Transmission	Centrifugal clutch / belt
Engine	Air-cooled single-cylinder 4 stroke Honda GX 160
Engine power	kW 3,6 (HP 4,8)
Displacement	163 cm <sup>3</sup>
Fuel	Petrol
Fuel consumption	1,4
Fuel tank capacity	3,1 ltrs

### 2.4 MEGJEGYZÉSEK

A motortámasztó és a tömörítő lemezeket 4 lengéscsillapító kapcsolja össze, amelyek felszerelve vannak annak elkerülése érdekében, hogy a rezgések elérjék a kezelőt.

A termékeket a kéz / kar rezgésszintjére tesztelik a D melléklet szerint. PrEN500-4: 2001 **9,2** Kisasszony<sup>2</sup>

A lemeztömörítőt „macadam” felületen tesztelték, amelyet tisztítatlan kőaprító szemcsével készítettek, 16 mm közepes átmérővel (10-20 mm átmérőjű alkatrészekkel).

### 2.5 HANGMÉRÉSEK

A terméket a 2000/14 / EK szabvány I. eljárásának VI. Mellékletével összhangban állították elő. Mért hangteljesítményszint **99** [dB (A)] és a garantált hangteljesítményszint **103** [dB (A)] egy jelentős berendezésen.

### 3-ÖSSZESZERELÉS ÉS BEVEZETÉS A gép

#### beindítása

	
<p>Fordítsa az üzemanyag-szelepet ON állásba. Nyomja a halott ember nyele a fő fogantyúhoz.</p>	<p>le teljesen A fojtó kart tolja ZÁRVA állásba. MEGJEGYZÉS: Ne használja a fojtót, ha a motor meleg vagy a levegő hőmérséklete magas.</p>

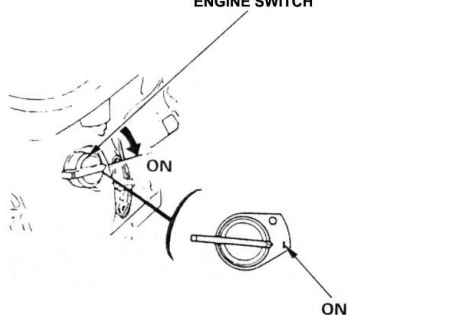
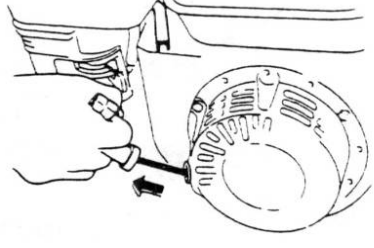
	
<p>Mozgassa kissé balra a fojtószelep vezérlő kart. Enyhén húzza meg az önindító markolatát, amíg ellenállást nem érez. Kapcsolja BE a motor kapcsolót.</p>	<p>élénken. VIGYÁZAT: Ne hagyja, hogy az önindító markolata visszacsattanjon a motorhoz. Óvatosan tegye vissza, hogy elkerülje az önindító károsodását.</p>

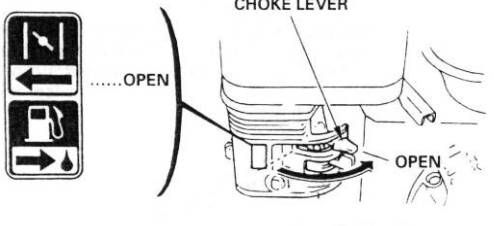
	
<p>Amint a motor felmelegszik, fokozatosan mozgassa a maximális motorfordulatszámot. fojtókar NYITOTT helyzetbe. Helyezze a fojtószelep vezérlő karját a</p>	

A motor leállításához engedje el a holt ember fogantyúját, mozgassa a gázkart teljesen jobbra, majd fordítsa a motor kapcsolóját KI állásba. Fordítsa az üzemanyag-szelepet KI állásba.

VIGYÁZAT: ha a gépet kikapcsolják, a szerszámok lassan forognak, hogy teljesen megálljanak. Ezért legyen nagyon óvatos a sérülések elkerülése érdekében.

## **4-Szállítás és tárolás**

### **4.1 A szállítás biztosítása**

A gép biztonságos szállítása érdekében tartsa be magát a munkavégzésre vonatkozó előírásoknak. A gép szállításának elősegítése érdekében eltávolíthatja a szállítócsövet a fogantyú alól, és a gép elülső furatában található.

### **4.2 Szállítási eljárás**

A gép biztonságos szállítása érdekében tartsa be magát a munkavégzésre vonatkozó előírásoknak. A gép szállításának elősegítése érdekében eltávolíthatja a szállítócsövet a fogantyú alól, és a gép elülső furatában található.

### **4.3 Hosszú inaktivitás**

Ha a gépet hosszabb ideig nem használja, tisztítsa meg teljesen a gépet, és szerelje szét a szerszámokat. A tárolási helynek tisztának, száraznak és állandó hőmérsékleten kell lennie.

## **5- A GÉP MŰKÖDTETÉSE**

### **5.1 A munkavégzés helye**

- Távolítson el mindent a webhelyről, ami akadályozhatja a munkamenetet!
- Győződjön meg arról, hogy az oldal kellően megvilágított!
- Győződjön meg arról, hogy folyamatosan megfelelő képet lát a munkaterületről, hogy bármikor beavatkozhatson a munka folyamatába!
- Tartson távol más személyzetet a környéken, így biztonságosan dolgozhat.

### **5.2 A helyszín előkészítése**

A tömörítés egyenletével meg kell határozni a talaj és az anyag jellemzőit, tanulmányozni kell azok képességeit

## 6- KARBANTARTÁS ÉS SZERVIZ

### 6.1 A gép karbantartása

A CPF16W Clipper tömörítők hosszú távú minőségének biztosítása érdekében kövesse az alábbi karbantartási tervet:

		Daily	After 20h00	Monthly	After 100h00	After 150h00	After 200h00
Air filter	Check filter, clean or replace if necessary						
Oil filter	Check filter oil level (only oil bath models)						
Fuel tank	Check fuel tank and fuel cap lid. If necessary replace.						
Engine	Check oil level, refill if necessary						
Engine	Check engine RPM						
Exciter	Check exciter lid						
Engine	First oil change						
Engine	Clean spark plug						
V-Belt	Check V-belt tension						
Fuel Tank	Check fuel filter, replace if necessary						
Engine	Oil change						
Exciter(bath oil only)	Check oil level, refill if necessary						
Exciter(bath oil only)	Oil change						

## 7-HIBA: Okok és gyógymódok

### 7.1 Hibakeresési eljárások

Ha bármilyen hiba lép fel a gép használata közben, kapcsolja ki. Bármely, a motorral foglalkozó mű

A gépet csak képzett szakember végezheti.

### 7.2 Hibaelhárítási útmutató

BAJ	LEHETSÉGES OK	MEGOLDÁS
A motor megfelelően működik, de a gép nem rezeg	A hajtósíj elszakadt	Cserélje ki az övet
	A kopás miatt az öv megrepedt fellazulnak	
	A centrifugális tengelykapcsoló eltört	Cserélje ki a centrifugális tengelykapcsolót
Csökkentett vagy szabálytalan sebesség	A motor fordulatszáma nem megfelelő	Ellenőrizze, hogy tömörítés közben a gázkar be van-e kapcsolva „OPERATIVE” helyzet

		Állítsa vissza a motor fordulatszámát
	A hajtósíj meglazult	Húzza meg a sebességváltó síját, és ha szükség esetén cserélje ki
A motor fordulatszáma alacsony, de a gerjesztő nem áll meg	Centrifugális tengelykapcsoló meghibásodása	Javítsa meg a centrifugális tengelykapcsolót, és ha igen szükség esetén cserélje ki
A gerjesztő 90 ° fölé melegszik (fürdőolaj csak)	Túl sok olaj van a gerjesztőben	Töltse fel az olajsíntet. Ellenőrizze, hogy az olajtömítés megsérült-e; ha szükséges cserélje ki azt
A motor nehezen működik, és a gerjesztő túl zajos, és leáll vagy lassul le-	A gerjesztő mechanikus blokkja (csapágyak, tárcsa tengely)	Távolítsa el a hibát okozó elemet, vagy ha szükség esetén cserélje ki a gerjesztőt
A motor kikapcsol vagy nem működik megfelelően	Üzemanyagtartály üres	Töltsön be üzemanyagot
	Olaj hiány	Adj hozzá olajat
	Piszkos légszűrő	Tisztítsa meg a légszűrőt, ha szükséges, cserélje ki
	A motor megsérült	Forduljon a motor szervizéhez

### 7.3 Pótalkatrészek

A pótalkatrész-listák megtekintéséhez felkérjük Önt, hogy keresse fel a Norton Clipper értékesítés utáni webhelyét a következő cím használatával:

<https://spareparts.nortonabrasives.com>

A gyors eléréshez az alább látható QR-kódot is használhatja mobiltelefonjával:



Ez az elektronikus katalógus felrobbant nézeteket és alkatrészlistákat tartalmaz a Norton Clipper által tervezett különböző gépekhez, így megtalálhatja a szükséges referenciákat.

Alkatrészek megrendelésekor kérjük, említse meg:

- A sorozatszám.
- Az alkatrész kódja.
- A pontos címlet.
- A szükséges alkatrészek száma.
- A szállítási cím.
- Kérjük, világosan tüntesse fel a szükséges szállítóeszközt, például "expressz" vagy "légi úton". Külön utasítások nélkül továbbítjuk az alkatrészeket a számunkra megfelelőnek tűnő eszközökön keresztül, de ez nem mindig a leggyorsabb út.

Az egyértelmű utasítások elkerülik a problémákat és a hibás szállításokat.

Ha nem biztos benne, kérjük, küldje el nekünk a hibás részt. Garanciális igény esetén az alkatrészt mindig vissza kell adni értékelésre. A motor pótalkatrészeit a motor gyártójától lehet megrendelni motorral vagy kereskedőjünkkel, ami gyakran gyorsabb és olcsóbb.

Ezt a gépet a

Saint-Gobain Abrasives SA

190, Bd. JF Kennedy L-

4930 BASCHARAGE

Luxemburgi Nagyhercegség.

Tel .: 00352-50401-1

<http://www.construction.norton.eu>

email: [sales.nlx@saint-gobain.com](mailto:sales.nlx@saint-gobain.com)

A garancia igényelhető és technikai támogatás a helyi forgalmazótól kapható gépek, pótalkatrészek és fogyóeszközök is rendelhetők:

SAINT-GOBAIN CSÖRŐK  
INDUSTRIEWEG 21  
9420 ERPE-MERE  
BELGIUM  
TEL: +32 (0) 2 267 21 00

SAINT-GOBAIN ABRASIVES, SRO  
POČERNICKÁ 272/96, MALEŠICE  
108 00 PRAHA 10  
CSEH KÖZTÁRSASÁG  
TEL: +420 255 719 326  
FAX: +420 255 719 321

SAINT-GOBAIN ABRASIVES A / S  
DYBENDALSVÆNGET 2,  
DK-2630 TAASTRUP  
DÁNIA  
TEL: +45 4675 5244

PO Box 643706  
FORTUNE TORONY IRODA 2106 JLT  
BLOCK C  
(KÖVETKEZŐ TOMETRO ÁLLOMÁS)  
JUMEIRA-TÓTORONY, DUBAI  
EGYESÜLT ARAB-EMIRÁTUSOK  
TEL: +971 4 431 5154  
FAX: +971 4 431 5434

SAINT-GOBAIN DÖRZSÖK  
RUE DE L'AMBASSADEUR - BP 8 78 702  
CONFLANS CEDEX  
FRANCIAORSZÁG  
TEL: +33 (0) 1 34 90 40 00  
FAX: +33 (0) 1 39 19 89 56

SAINT-GOBAIN ABRASIVES GMBH  
BIRKENSTRASSE 45-49  
D-50389 WESSELING  
NÉMETORSZÁG  
TEL: +49 (0) 2236 703-1  
+49 (0) 2236 8996-0  
+49 (0) 2236 8911-0  
FAX: +49 (0) 2236 703-367  
+49 (0) 2236 8996-10  
+49 (0) 2236 8911-30

FÜR DEN FACHHANDEL  
ÖSTERREICH  
TEL: +43 (00) 662 430 076

SAINT-GOBAIN ABRASIVES KFT. 1225  
BUDAPEST  
BÁNYALÉG U. 60 / B.  
MAGYARORSZÁG  
TEL: +36 1 371 22 50  
FAX: +36 1 371 22 55

SAINT-GOBAIN ABRASIVI SPA  
CESANO BOSCONI 4 I-20094  
CORSICOMILANO  
OLASZORSZÁG  
TEL: +39 02 44 851  
FAX: +39 02 44 78 266

SAINT-GOBAIN ABRASIVES SA 190  
RUE JF KENNEDY  
L-4930 ALKALMAZÁS  
GRAND DUCHE DE LUXEMBOURG TEL:  
+352 50 401 1  
FAX: +331 83 717 792  
NEM. VERT (FRANCIAORSZÁG):0800 906 903

SAINT-GOBAIN ABRASIFS, SA 2  
ALLÉE DES FIGUIERS  
AIN SEBAË - CASABLANCA  
MAROKKÓ  
TEL: +212 5 22 66 57 31  
FAX: +212 5 22 35 09 65

SAINT-GOBAIN ABRASIVES BV  
GROENLOSEWEG 28  
7151 HWEIBERGEN  
PO Box 10  
7150 AA EIBERGEN  
HOLLANDIA  
TEL: +31 545 466466  
FAX: +31 545 474605

SAINT-GOBAIN ABRASIVES AS  
POSTBOKS 11, ALNABRU,  
0614 OSLO  
BROBEKKVEIEN 84,  
0582 OSLO  
NORVÉGIA  
TEL: +47 63 87 06 00  
FAX: +47 63 87 06 01

SAINT-GOBAIN HPM POLSKA SP. Z OO UL.  
NORTON 1, 62-600 KOŁO  
62-600 KOŁO  
LENGYELORSZÁG  
TEL: +48 63 26 17 100  
FAX: +48 63 27 20 401

SAINT-GOBAIN ABRASIVOS, L. DA ZONA  
IPARI DA MAIA  
VIII. SEKTOR, NEM. 122  
APARTADO 6050  
4476 - 908 MAIA  
PORTUGÁLIA  
TEL: +351 229 437 940  
FAX: +351 229 437 949

SAINT-GOBAIN ÜVEG  
ÜZLETTI EGYSÉG ABRASIVI  
PUNCT DE LUCRU: LOC.VETIS, JUD.  
SATUMARE 447355  
STR. CAREIULUI 11  
PARC INDUSTRIAL RENOVATIO  
ROMANIA  
TEL: +40 261 839 709  
FAX: +40 261 839 710

SG HPM RUS  
58, F. ENGELS STR.  
STROENIE 2  
105082 MOSZKVA  
OROSZORSZÁG  
TEL: +74 955 408 355  
FAX: +74 959 373 224

SAINT-GOBAIN  
ABRASIVES (PTY) LTD  
2 MONTEER ÚT  
ISANDO 1600  
Postafiók 67  
DÉL-AFRIKA  
TEL: +27 11 961 2000  
FAX: +27 11 961 2184/5

SAINT-GOBAIN ABRASIVOS, SA CTRA. DE  
GUIPÚZCOA, KM. 7,5 E-31195  
BERRIOPLANO (NAVARRA)  
SPANYOLORSZÁG  
TEL: +34 948 306 000  
FAX: +34 948 306 042

SAINT GOBAIN ABRASIVES AB  
GÅRDSFOGDEVÄGEN 18A  
168 66 BROMMA • SVERIGE  
SVÉDORSZÁG  
TEL: +46 8 580 881 00  
FAX: +46 8 580 881 30

SAINT-GOBAIN INOVATIF MALZEMELER VE  
ASINDIRICI SAN. TIC. MINT.  
ALTAYÇEŞME MAH. ÇAMLI SOK. SZÁM: 21 ESAS  
OFISPARK KAT: 9 34843  
MALTEPE, İSTANBUL • TÖRÖKORSZÁG  
TEL: 0090-216-217 12 50  
FAX: 0090-216-442 40 74

SAINT-GOBAIN ABRASIVES LTD.  
DOXEY RD  
STAFFORD  
ST16 1EA

EGYESÜLT KIRÁLYSÁG

TEL: +44 1785 222 000

FAX: +44 1785 213 487



Saint-Gobain Abrasifs  
190 Rue J.F. Kennedy  
L-4930 Bascharage  
Grand Duche de Luxembourg  
Tel: +352 50 4011  
Fax: +331 83717792  
no. vert (France) 0800 906 903

[www.nortonabrasives.com/fr-fr](http://www.nortonabrasives.com/fr-fr)