

CT 901 MP

HASZNÁLATI UTASÍTÁSOK

Az eredeti utasítás fordítása



NORTON
SAINT-GOBAIN®

clipper®



Megfelelőségi nyilatkozat

Alulírott gyártó:

SAINT - GOBAIN ABRASIVES SA
190, BD. JF KENNEDY L-4930
BASCHARAGE

Kijelenti, hogy ez a termék: Power

Float: **CT 901 MP**

Kód : **70184629948**

megfelel a következő irányelveknek:

- **"GÉPEK" 2006/42 / EK**
- **"ÉLECTROMAGNÉTIK COMPATIBILITY" 2004/108 / CE**
- **"ZAJ" 2000/14 / EK**

És az európai szabvány

- **EN 12649 - Betontömörítők és burkolatok**

Gépekre érvényes sorozatszám szerint: 70100000

A műszaki dokumentumok tárolóhelye:

Saint-Gobain Abrasives 190, Bd. JF Kennedy 4930 BASCHARAGE, LUXEMBURG

Ez a megfelelőségi nyilatkozat érvényét veszti, ha a terméket megállapodás nélkül átalakítják vagy módosítják.

Bascharage, Luxemburg, 2012.02.01

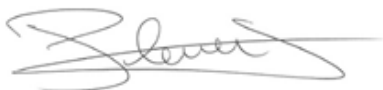

Olivier Plenert, ügyvezető tiszt.

CT 901 MP

HASZNÁLATI UTASÍTÁSOK ÉS ALKATRÉSZLISTÁK

1 Alapvető biztonsági utasítások	6.
<i>1.1 Szimbólumok</i>	<i>6.</i>
<i>1.2 Géplemez</i>	<i>7</i>
<i>1.3 Biztonsági utasítások az egyes működési fázisokhoz</i>	<i>7</i>
2 A gép leírása	8.
<i>2.1 Rövid leírás</i>	<i>8.</i>
<i>2.2 A felhasználás célja</i>	<i>8.</i>
<i>2.3 Elrendezés</i>	<i>8.</i>
<i>2.4 Műszaki adatok</i>	<i>9.</i>
<i>2.5 Nyilatkozat a rezgés kibocsátásról</i>	<i>10.</i>
<i>2.6 Nyilatkozat a zaj kibocsátásról</i>	<i>11.</i>
3 Összeszerelés és üzembe helyezés	12.
<i>3.1 Fogantyú</i>	<i>12.</i>
<i>3.2 Szerszámszerelés</i>	<i>12.</i>
<i>3.3 A gép beindítása</i>	<i>13.</i>
4 Szállítás és tárolás	14
<i>4.1 A szállítás biztonsága</i>	<i>14</i>
<i>4.2 Szállítási eljárás</i>	<i>14</i>
<i>4.3 Hosszú inaktivitás</i>	<i>14</i>
5. A gép kezelése	15
<i>5.1 A munkavégzés helye</i>	<i>15</i>
<i>5.2 A helyszín előkészítése</i>	<i>15</i>
<i>5.3 Úszó és befejező műveletek</i>	<i>15</i>
6. Karbantartás és szervizelés	17.
<i>6.1 A gép karbantartása</i>	<i>17.</i>
<i>6.2 A motor karbantartása</i>	<i>17.</i>
7 Hibák: okai és gyógyításai	21
<i>7.1 Hibakeresési eljárások</i>	<i>21</i>
<i>7.2 Hibaelhárítási útmutató</i>	<i>21</i>
<i>7.3 Ügyfélszolgálat</i>	<i>22.</i>

1 ALAPVETŐ BIZTONSÁGI UTASÍTÁSOK

A CT901MP kizárólag nedves betonpadlók befejezésére szolgál, elsősorban építkezéseken.

A gyártó utasításaitól eltérő felhasználást az előírások megsértésének kell tekinteni. A gyártó nem tehető felelőssé az ebből eredő károkért. A kockázatot teljes egészében a felhasználó viseli. Az üzemeltetési utasítás betartását, valamint az ellenőrzési és szervizelési előírások betartását szintén az előírásoknak megfelelően használatba vettnek kell tekinteni.

1.1 Szimbólumok

Fontos figyelmeztetéseket és tanácsokat jelez a gépen szimbólumok segítségével. A gépen a következő szimbólumok szerepelnek:



Olvassa el a kezelő utasításait



A fülvédőnek és a védőszemüvegnek rendelkeznie kell kopott

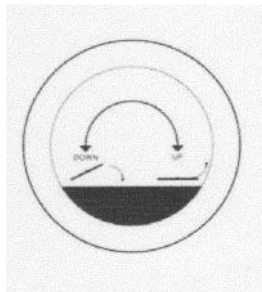

Forgassa el a gombot a jelzett irányba a kések megdöntéséhez (FEL) vagy ellapításához (LE).



A súlyos sérülések megelőzése érdekében tartsa a lábát és ujjait távolabb a forgó szerszámtól

1.2 Géplemez

Fontos adatok találhatóak a gépen található következő táblán:

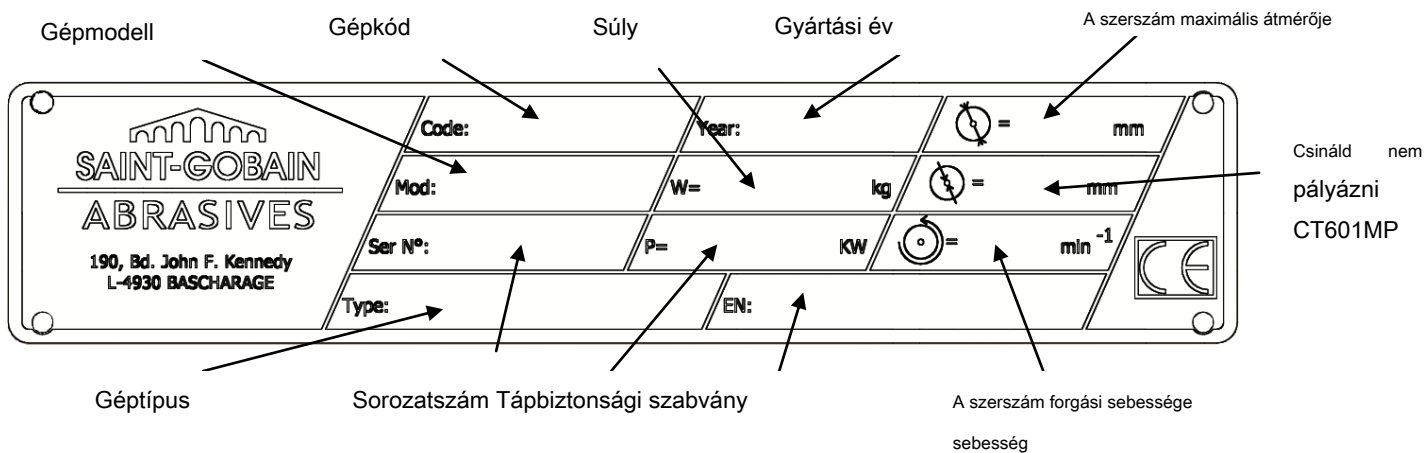

1.3 Biztonsági utasítások az egyes működési fázisokhoz

A munka megkezdése előtt

- Gondosan olvassa el a jelen kezelési útmutató füzetet.
- A munka megkezdése előtt ismerkedjen meg a használat helyének munkahelyi környezetével. A munkakörnyezet a következőket foglalja magában: akadályok a munka és a manőver területén, a padló szilárdsága, a helyszínen szükséges védelem a közúti közlekedéshez és a segítség rendelkezésre állása balesetek esetén.
- Rendszeresen ellenőrizze a szerszám megfelelő felszerelését.
- Azonnal távolítsa el a sérült vagy erősen kopott szerszámokat, mivel forgás közben veszélyeztetik a kezelőt.
- A gépet mindig a biztonsági gyűrű és a védőburkolatok helyzetében használja.
- Csak NORTON pengéket vagy lemezeket szereljen a gépbe! Más szerszámok használata károsíthatja a gépet!
- Felhívjuk a figyelmet a BS2092 védőszemüveg használatára, a szemvédelemről szóló 1974. évi rendelet 8. számú eljárása, 2. szabály (2) bekezdésének 1. részével összhangban.

Benzinüzemű gépek:

- Mindig az ajánlott üzemanyagot használja.
- Szűk területeken a kipufogógázokat ki kell üríteni, és a munkaterületet megfelelően szellőztetni kell.
- Benzíngepeit, amelyek jellegükénél fogva mérgező kipufogógázokat bocsátanak ki, nem szabad olyan helyeken használni, amelyeket az 1974. évi Munkaegészségügyi törvény stb. tilt, vagy amelyeket a gyárfelügyelők vagy a biztonsági tisztviselők tiltanak.
- Az üzemanyag gyúlékony. A tartály feltöltése előtt állítsa le a motort, oltson el minden nyílt lángot és ne dohányozzon. Ügyeljen arra, hogy a motor egyetlen alkatrészére ne kerüljön benzin. Mindig törölje ki a kiömlött üzemanyagot.

2 GÉP LEÍRÁS

Bármilyen módosítást, amely a gép eredeti jellemzőinek megváltozásához vezethet, csak a Saint-Gobain Abrasives végezheti el, aki megerősíti, hogy a gép továbbra is megfelel a biztonsági előírásoknak.

2.1 Rövid leírás

A CT901MP mechanikus simítót tartósságra és nagy teljesítményre tervezték a nedves betonpadlók helyszíni befejező műveleteihez.

Mint minden más NORTON termék esetében, az üzemeltető azonnal értékelni fogja az építkezés során felhasznált anyagok részletességére és minőségére fordított figyelmet. A gépet és alkatrészeit magas színvonalon állítják össze, biztosítva a hosszú élettartamot és a minimális karbantartást.

2.2 A felhasználás célja

A Clipper CT901MP mechanikus simítót nedves betonpadlók helyszíni befejezési műveleteire tervezték. Nem más célra tervezték.

2.3 Elrendezés

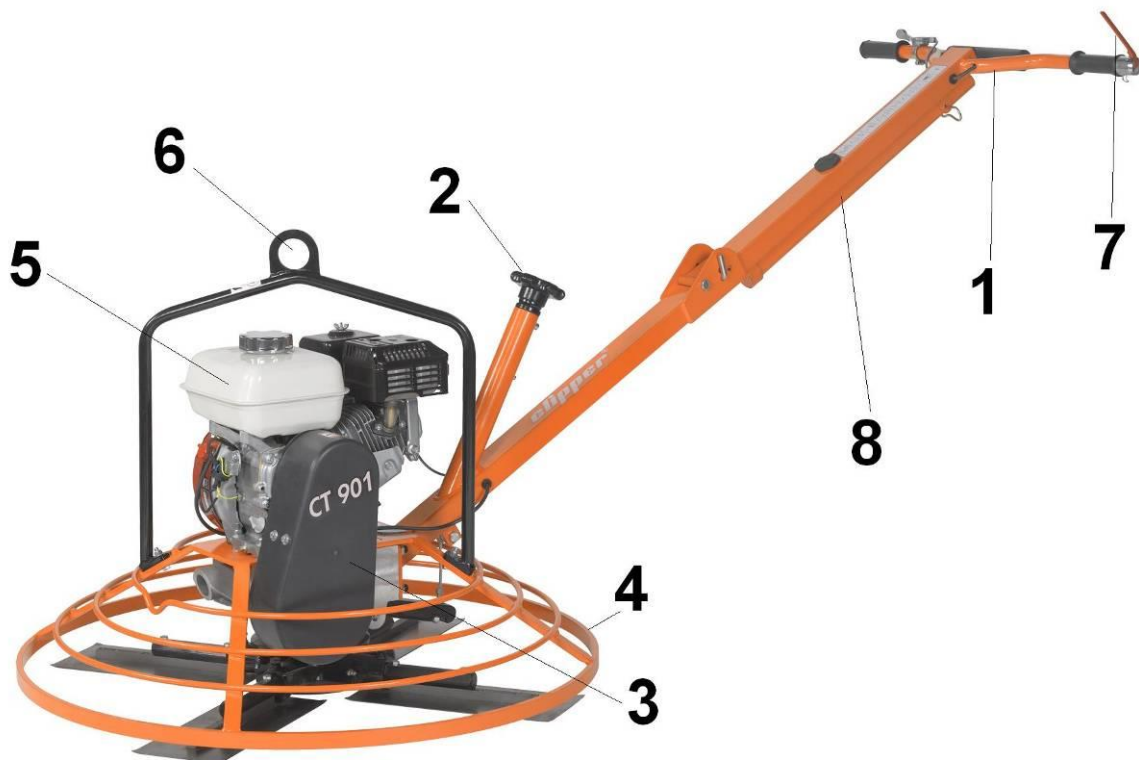

Fogantyú (1)

Jig hegesztett acélszerkezet, 2 gumifogantyúval. A holt ember fogantyúja (7) lehetővé teszi a kezelő számára a biztonságos munkavégzést és a gép bármely pillanatban történő leállítását. A gépkar dőlésszöge beállítható a gép kényelmes működtetése érdekében. A fogantyú alatt egy cső (8) található, amely segít kézi úton szállítani a gépet.

A kések magassága (2)

A pengék dőlését a fogantyú gombja vezérli.

Szíjhajtás és övfedél (3)

A motor tárcsa belsejében található centrifugális tengelykapcsoló hajtja át a hajtótengelyt az ékszíjakon keresztül. Ez lehetővé teszi a szerszám forgásának fokozatos bekapcsolását. A meghajtó egységet fém védőburkolat zárja le.

Biztonsági gyűrű (4)

Biztonsági gyűrű védi a kezelőt a szerszám forgásától, miközben optimális képet nyújt a munka előrehaladásáról.

Hőmotor (5)

A gép GX200 Honda motorral rendelkezik, 4,8 kW-mal. A holt ember fogantyúja (7) veszély esetén lehetővé teszi a gép azonnali leállítását.

Emelő szem (6)

A gép könnyű és biztonságos emeléséhez emelőszem van elhelyezve a motor felett. Ez lehetővé teszi a gép kiegyensúlyozott emelését.

2.4 Műszaki adatok

Motor	Honda GX200, 4 ütemű, 1 hengeres, 6,5 LE (4,8 kW) kettős szűrő
Szűrő	
Üzemanyag	Rendszeres ólommentes
Olaj	Honda 4-ütemű, vagy azzal egyenértékű, magas mosószert tartalmazó, prémium minőségű motorolaj, amely megfelel az Egyesült Államok autógyártójának SG, SF szolgáltatási besorolására vonatkozó követelményeinek teljesítéséhez vagy meghaladásához. (SG, SF jelölve az olajtartályon). SAE 10W-30 ajánlott
Indító	Kézi húzóakkord
Gyújtógyertya típusa	BPR6ES (NGK) W20EPR-U (DENSO)
Az eszköz típusa	Penge vagy lemez
Max. szerszámtérő	900 mm
A penge tengelyének sebessége	130 perc-1
A gép méretei	1980x950x1060 mm
Max. üzemi súly	81 kg
Hangnyomás szint	85 dB (A) (ISO EN 11201) 94 dB
A hang energiaszintje	(A) (ISO EN 3744)

2. 5 Nyilatkozat a rezgés kibocsátásról

A rezgés kibocsátás deklarált értéke **EN 12096**.

Gép Modell / kód	A rezgés mért értéke kibocsátás m/s^2	K bizonytalanság Kisasszony z	Használt eszköz Modell / kód
CT 901 MP 70184629948	<2,5	0.5	Eredeti halvány

- A rezgés értéke alacsonyabb, és nem haladja meg a $2,5 m/s^2$ -t.
- Az értékeket a szabványban leírt eljárással határozták meg **EN 12649**.
- A méréseket új gépekkel végzik. A tényleges értékek a helyszín viszonyaitól függően változhatnak, az alábbiak szerint:
 - Az anyagok működtek
 - Viseljen gépet
 - A karbantartás hiánya
 - Nem megfelelő eszköz az alkalmazáshoz Szerszám
 - rossz állapotban
 - Képzetlen kezelő
 - Stb...
- A vibrációnak való kitettség ideje a munka teljesítményén alapul (a gép / szerszám / megmunkált anyag / kezelő megfelelőségéhez kapcsolódik).
- A kéz-kar rezgésből eredő kockázatok értékelésekor figyelembe kell vennie a gép névleges teljesítményén való tényleges használatát egy teljes munkanap alatt; elég gyakran rájön, hogy a tényleges felhasználási idő a munka teljes időtartamának körülbelül 50% -át teszi ki. Figyelembe kell venni természetesen a szüneteket, a vízellátást, a munka előkészítését, a gép mozgatójának idejét, a lemezre történő felszerelést ...

2.6 Nyilatkozat a zajkibocsátásról

A zajkibocsátás deklarált értéke **EN ISO 11201** és **NF EN ISO 3744**.

Gép Modell / kód	Hang Nyomásszint $L_{P_{eq}}$ EN ISO 11201	K bizonytalanság (Hang Nyomásszint $L_{P_{eq}}$ EN ISO 11201)	Hangerő szint $L_{W_{eq}}$ NF EN ISO 3744	K bizonytalanság (Hangteljesítményszint $L_{W_{eq}}$ NF EN ISO 3744)
CT 901 MP 70184629948	85 dB (A)	2,5 dB (A)	94 dB (A)	4 dB (A)

- Az értékeket a szabványban leírt eljárással határozták meg **EN 12649**.
- A méréseket új gépekkel végzik. A tényleges értékek a helyszíni viszonyaitól függően változhatnak, az alábbiak szerint:
 - Viseljen gépet
 - A karbantartás hiánya
 - Nem megfelelő eszköz az alkalmazáshoz
 - Szerszám rossz állapotban
 - Képzetlen kezelő
 - Stb...
- A mért értékek normál használatban lévő kezelőre vonatkoznak, a kézi helyzetben leírtak szerint.

3 ÖSSZESZERELÉS ÉS BEVEZETÉS

A gépet teljesen felszerelten szállítjuk. A szerszám összeszerelése és a gépkar beállítása után, valamint a megfelelő áramforráshoz való csatlakoztatás után üzemkész.

3.1 Fogantyú

Állítsa a gépkarját kényelmes helyzetbe. Ebből a célból lazítsa meg a kar fogantyúját, és állítsa a derékszögbe, majd húzza meg újra a fogantyút.

3.2 Szerszámszerelés

A CT901MP-vel csak NORTON pengék vagy lemezek használhatók, amelyek maximális átmérője 900 mm.

Mielőtt új szerszámot szerelne a gépbe, kapcsolja ki a gépet és ellenőrizze, hogy a szerszámok már nem forognak.

Csavarjon 2 M6-os csavart pengénként egy 10 mm-es csavarkulccsal, hogy összeszerelje a pengét a karon. Tányér összeállításához helyezze a gépet a lapra szerelt pengékkel, és forgassa addig, amíg a kések a lemez horgaiba nem kerülnek.

3.3 A gép beindítása

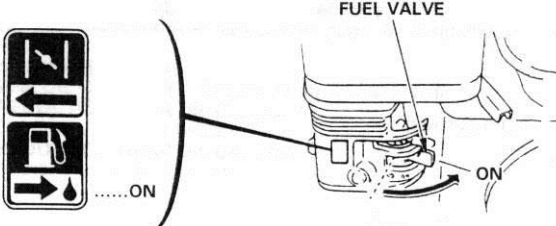
	
<p>Fordítsa az üzemanyag-szelepet ON állásba. Mozgassa a fojtó kart teljesen ZÁRVA helyzetbe. nyomja a holt ember fogantyúját a fűhöz. MEGJEGYZÉS: Ne használja a fojtót, ha a motor markolata van meleg, vagy a levegő hőmérséklete magas.</p>	

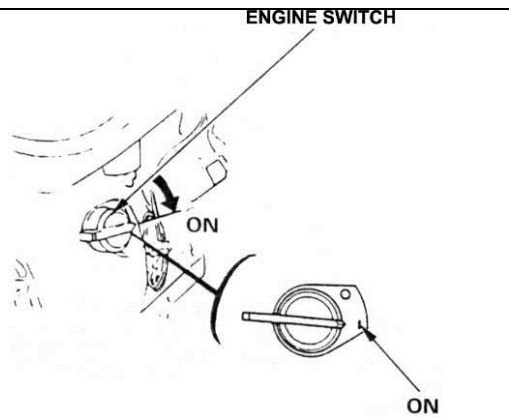
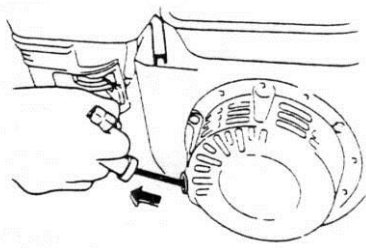
	
<p>Mozgassa kissé balra a fojtószelep vezérlő kart. Kapcsolja BE a motor kapcsolót.</p>	<p>Enyhén húzza meg az önindító markolatát, amíg ellenállást nem érez, majd húzza meg lendületesen. VIGYÁZAT: Ne hagyja, hogy az önindító markolata visszacsattanjon a motorhoz. Óvatosan tegye vissza, hogy elkerülje az önindító sérülését.</p>

<p>Amint a motor felmelegszik, fokozatosan állítsa a fojtó kart OPEN állásba. Helyezze a fojtószelep vezérlő karját a maximális motorfordulatszámhoz.</p>

A motor leállításához engedje el a holt ember fogantyúját, mozgassa a gázkart teljesen jobbra, majd fordítsa a motor kapcsolóját KI állásba. Fordítsa az üzemanyag-szelepet KI állásba.

VIGYÁZAT: amikor a gépet kikapcsolják, a szerszámok lassan forognak, hogy teljesen leálljanak. Ezért legyen nagyon óvatos a sérülések elkerülése érdekében.

4 SZÁLLÍTÁS ÉS TÁROLÁS

4.1 A szállítás biztonsága

A gép szállítása előtt mindig távolítsa el a pengéket és a lemezt.

4.2 Szállítási eljárás

A gép biztonságos szállítása érdekében tartsa be magát a munkavégzésre vonatkozó előírásoknak. A gép szállításának elősegítése érdekében eltávolíthatja a szállítócsövet a fogantyú alól, és a gép elülső furatában található (lásd az alábbi képet).



A gép felemeléséhez használja az emelőszemet. Győződjön meg arról, hogy az emelőszekő biztonságosan van rögzítve az emelőszemhez.

4.3 Hosszú inaktivitás

Ha a gépet hosszabb ideig nem használja, tisztítsa meg teljesen a gépet, és szerelje szét a szerszámokat. A tárolási helynek tisztának, száraznak és állandó hőmérsékleten kell lennie.

5 A GÉP MŰKÖDTETÉSE

5.1 A munkavégzés helye

- Távolítsa el mindent a webhelyről, ami akadályozhatja a munkamenetet! Győződjön meg arról, hogy a webhely kellően megvilágított!
- Győződjön meg arról, hogy folyamatosan megfelelő képet lát a munkaterületről, hogy bármikor beavatkozhat a munkafolyamatába!
- Tartsa távol más személyzetet a környéken, így biztonságosan dolgozhat.

5.2 A helyszín előkészítése

Készítse elő a betont a kézi simításhoz. Biztosítsa egyengetett felületet (javasoljuk, hogy használjon gerendát vagy jobb rezgő esztrichet). Ha a földem kellően szilárdan van beállítva ahhoz, hogy a kezelő rajta járhat, csak enyhe benyomást hagyva (kb. 3 mm), akkor készen áll a lebegésre.

5.3 Úszó és befejező műveletek

A gép helyes használatához a kezelő két kézzel kell szembenéznie.

A gép kezelése

Működtesse a gépet jobbról balra az alábbi rajz szerint:

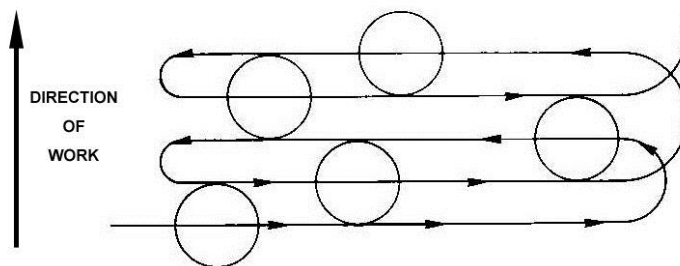

A gép mozgatása:

- Előre (I a következő rajzon), forgassa a fogantyút az óramutató járásával megegyező irányba.
- Fordítsa hátra (II) az óramutató járásával ellentétes irányba.
- Balra (III) húzza fel a fogantyút.
- Jobbra (IV) nyomja le a fogantyút.

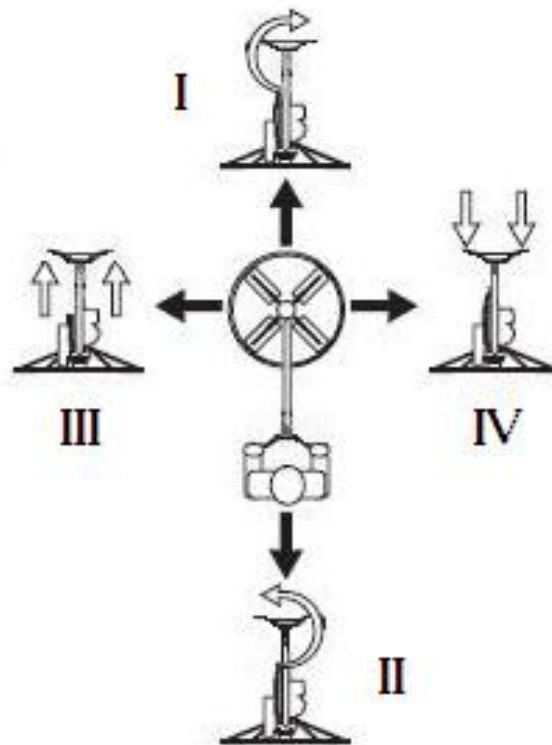

A pengék billentése

A földem lebegtetése úgy történik, hogy a lapátok szinte laposak a beton felületén; ajánlott azonban, hogy a lapátok csak kissé dőljenek meg, hogy elkerüljék az úszó kések nedves betonon történő normál működése során keletkező szívást és ellenállást. A befejező művelethez döntse meg a lapátokat. Kezdje egy kis, 4-6 mm-es osztással. Minden befejező passz után folytassa a pengék billentését.

Depresszió vagy magas pont

Egy mélyedés kitöltéséhez vagy egy magas pont levágásához egyszerűen mozgassa a gépet előre és előre a terület felett, amíg a kívánt felület meg nem lesz.

FONTOS: Ne hagyja, hogy a gép egy helyen álljon a nedves betonon - távolítsa el a gépet a földemből, ha nem használják.

VIGYÁZAT: amikor a gépet kikapcsolják, a szerszámok lassan forognak, hogy teljesen leálljanak. Ezért legyen nagyon óvatos a sérülések elkerülése érdekében.

6 KARBANTARTÁS ÉS SZERVIZ

6.1 A gép karbantartása

A CT901MP használatának hosszú távú minőségének biztosítása érdekében kérjük, kövesse az alábbi karbantartási tervet:

		A nap kezdete	A szerszámcseré során	A nap vége vagy szükség esetén gyakrabban	Minden héten	Hiba után	Kár után
Egész gép	Vizuális vezérlés (általános szempont, vízzárás)						
	Tiszta						
A penge vagy a lemez felülete A	Tiszta						
penge megfeszítése	Jelölje be						
Motorház	Tiszta						
Elérhető anyák és csavarok	Szigorítására						

A gép karbantartása

A karbantartást mindig kikapcsolt géppel és alpjáraton végezze.

Kenés

A CT901MP életveszélyes csapágyakat használ. Ezért egyáltalán nem kell kenni a gépet.

Az öv vezérlése és cseréje

Az övek feszességének szabályozásához nyissa ki az övvédőt, és nyomja be az öveket. Képesnek kell lennie arra, hogy olyan vastag legyen az öv, mint egy ujj. Ha a feszesség nem megfelelő, állítsa be az öv feszességét a motor leállításával. Mielőtt meghúzná a rögzítő anyákat a motorról, ellenőrizze, hogy a tárcsák igazodnak-e. Az öv cseréjéhez nyissa ki a házat, távolítsa el a régi szíjat és helyezzen be egy újat a tárcsákra.

Mielőtt meghúzná a rögzítő anyákat a motorról, ellenőrizze, hogy a tárcsák igazodnak-e. A vezérlés vagy az övcseré után mindig szerelje vissza az övvédőt.

A gép tisztítása

Gépe tovább fog élni, ha minden munkanap után alaposan megtisztítja, különösen a motort, a lapátokat vagy a serpenyőt.

6.2 A motor karbantartása

Rendszeres szolgáltatási időszak Minden megadott hónapban vagy üzemóránként végezze el, amelyik előbb bekövetkezik		Minden felhasználás	Az első hónap vagy 20 óra	3 havonta vagy 50 óránként	6 havonta vagy 100 óránként
		Motorolaj	Ellenőrizze a szintet változás		
Légtisztító szűrő	Jelölje be				
	Tiszta				
Üzemanyag-szűrő pohár	Tiszta				
Gyújtógyertya	Check-Clean				
Üzemanyagvezeték	Ellenőrizze (cserélje, ha szükséges)	2 évente			

Motorolaj

Az olaj cseréjéhez

- Távolítsa el az olajkitöltő kupakot / olajpálcát és a leeresztő csavart.
- Hagyja az olajat teljesen kifolyni. A használt motorolajat a környezettel kompatibilis módon ártalmatlanítsa. Javasoljuk, hogy a használt olajat zárt tartályban vigye visszanyerésre a helyi újrahasznosító központba vagy szervizbe. Ne dobja a kukába, öntse a földre vagy lefolyóba.
- Szerelje vissza a leeresztőcsavart, és húzza meg 18 Nm nyomatékkal
- Töltse fel a forgattyúházat motorolajjal az olajkitöltő nyakának külső széléig.
- Helyezze vissza a töltőkupakot / olajpálcát.

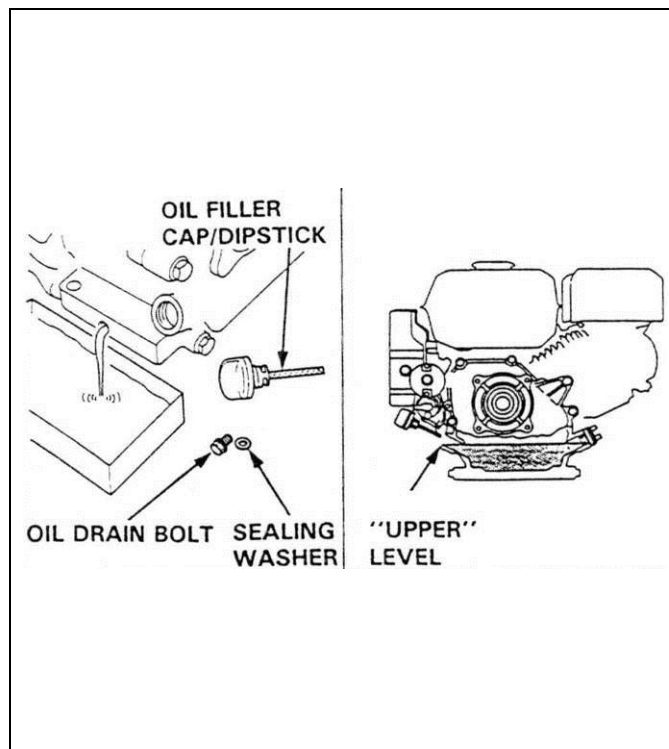

Légtisztító

A légtisztító szűrő szervizeléséhez kövesse az alábbi utasításokat:

- Távolítsa el az anyát, a légtisztító fedelét és a szárnyas anyát.
- Távolítsa el az előtisztító elemeket, és válassza szét őket.
- Óvatosan ellenőrizze mindkét elemet, hogy nincsenek-e lyukak vagy szakadások, és cserélje ki, ha sérült.
- **Papír elem:** érintse meg az elemet többször enyhén egy kemény felületen az eltávolításhoz
felesleg pizok vagy ütés
sűrített levegő enyhén keresztül a szűrőn belülről kifelé. Soha ne mossa le a szennyeződések; a fogmosás szennyeződések kényszerít a szálakba.
- **Habelem:** meleg szappanos vízben tisztítsa meg, öblítse le és hagyja alaposan megszáradni. Mártsa be az elemet tiszta motorolajba, és nyomja ki a felesleget. A motor füstölni fog az első indításkor, ha túl sok olaj marad a habban.
- Ragyogjon fényt az elemeken, és gondosan vizsgálja meg őket. Helyezze vissza az elemeket, ha nincsenek lyukak és szakadások.

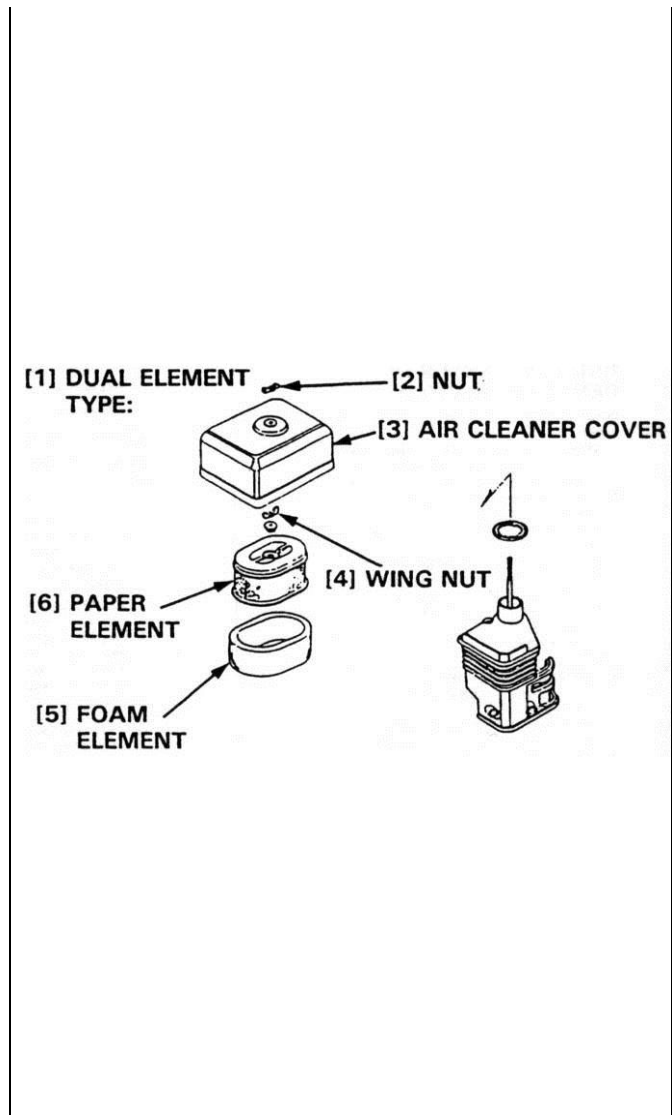

Üzemanyag-szűrő pohár

Az üzemanyag-szűrő pohár szervizeléséhez kövesse az alábbi utasításokat:

- Kapcsolja ki az üzemanyag-szelepet és távolítsa el a szűrőpoharat.
- Tisztítsa meg a szűrőpoharat oldószerrel. Helyezze be az O-gyűrűt és a szűrőpoharat. Húzza meg a szűrőpoharat 4N.m.

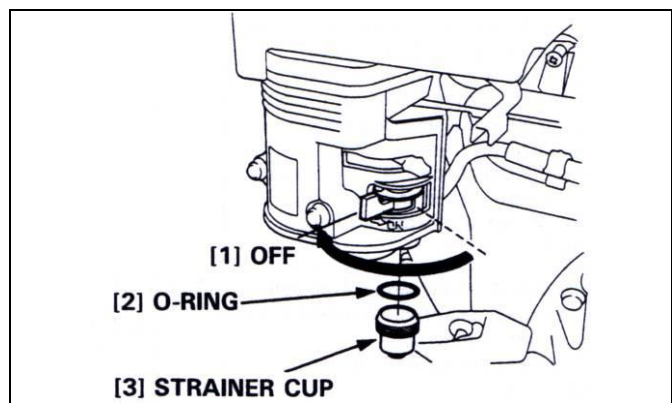

Gyújtógyertya

A gyújtógyertya szervizeléséhez kövesse az alábbi utasításokat:

- Vizuálisan ellenőrizze a gyújtógyertyát. Dobja el a dugót, ha a szigetelő megrepedt vagy megrepedt.
- Távolítsa el a szenet vagy más lerakódásokat egy merev drótkéfével.
- Mérje meg a csatlakozó rést drót típusú tapintóval. Ha szükséges, állítsa be a hézagot az oldalsó elektróda hajlításával. Ellenőrizze, hogy a tömítő alátét jó állapotban van-e; szükség esetén cserélje ki a dugót.
- Helyezze a dugót az alátét helyére, majd húzza meg egy dugókulccsal (további ½ fordulattal, ha új csatlakozóval), hogy összenyomja a tömítő alátétet. Ha újból használja a dugót, húzza meg az 1/8 1/4 fordulattal a dugó ülése után.

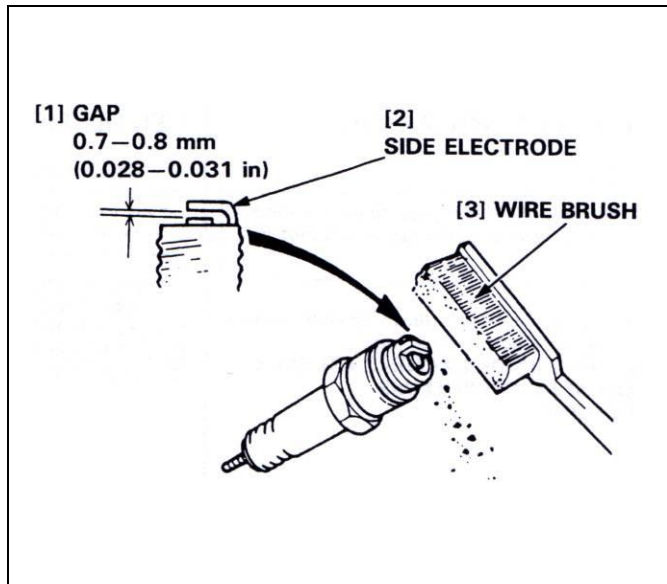

Üzemanyagvezeték

Az üzemanyagvezeték szervizeléséhez kövesse az alábbi utasításokat:

- Engedje le az üzemanyagot egy megfelelő tartályba, és vegye ki az üzemanyagtartályt.
- Válasszuk le az üzemanyagvezetékét, és csavarjuk le az üzemanyagszűrőt a tartályból.
- Tisztítsa meg a szűrőt oldószerrel, és ellenőrizze, hogy a szűrő sértetlen-e.
- Helyezze az O-gyűrűt a szűrőre, és helyezze vissza. Húzza meg a szűrőt 2N.m. Összeszerelés után ellenőrizze az üzemanyag szivárgását.

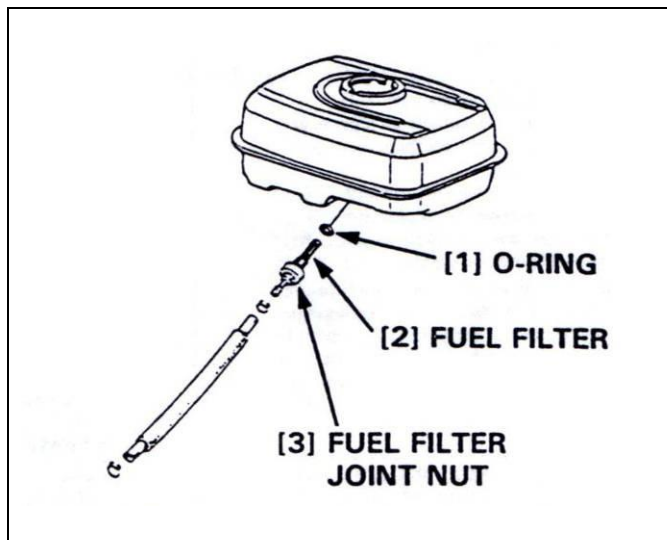

További karbantartás

A további karbantartásért forduljon a legközelebbi motor-karbantartóhoz

7 HIBÁK: Okok és gyógymódok

7.1 Hibakeresési eljárások

Ha bármilyen hiba lép fel a gép használata közben, kapcsolja ki. A gép motorjával kapcsolatos munkákat csak képzett szakember végezheti.

7.2 Hibaelhárítási útmutató

Baj	Lehetséges forrás	Felbontás
Kemény indítás	Nincs elég üzemanyag	Töltse fel az üzemanyagtartályt
	Eltömődött az üzemanyagszűrő	Tisztítsa meg az üzemanyagszűrőt
	Gyújtógyertya hibás	Ellenőrizze a gyújtógyertyát
	Erősebb hiba	Vegye fel a kapcsolatot a legközelebbi motorral karbantartási központ
A motorból nincs energia	A légszűrő korlátozott	Tisztítsa meg vagy cserélje ki a légszűrőt
	Erősebb hiba	Vegye fel a kapcsolatot a legközelebbi motorral karbantartási központ

7.3 Ügyfélszolgálat

Alkatrészek megrendelésekor kérjük, említse meg:

- A sorozatszám (7 számjegy). Az
- alkatrész kódja.
- A pontos címlet.
- A szükséges alkatrészek száma. A
- szállítási cím.
- Kérjük, világosan tüntesse fel a szükséges szállítási módot, például az "expressz" vagy a "légi úton" kifejezést. Konkrét utasítások nélkül az alkatrészeket a számunkra megfelelőnek tűnő eszközökön keresztül továbbítjuk - de ez nem mindig a leggyorsabb út.

Az egyértelmű utasítások elkerülik a problémákat és a hibás szállításokat.

Ha nem biztos benne, kérjük, küldje el nekünk a hibás részt. Garanciális igény esetén az alkatrészt mindig vissza kell adni értékelésre. A motor pótalkatrészei megrendelhetők a motor gyártójától vagy kereskedőjüktől, ami gyakran gyorsabb és olcsóbb.

Ezt a gépet a Saint-Gobain Abrasives SA gyártotta

190, Bd. JF Kennedy L- 4930

BASCHARAGE

Luxemburgi Nagyhercegség.

Tel .: 00352-50401-1

Fax: 00352-50 16 33

<http://www.construction.norton.eu>

email: sales.nlx@saint-gobain.com

Garanciát igényelhet és technikai támogatást kaphat a helyi forgalmazótól, ahol gépek, pótalkatrészek és fogyóeszközök is rendelhetők:

Corvinus Tools Kft.
2086 Tinnye, Bajcsy-Zsilinszky u.1.
Tel: +36 26 335 184
Mobil: +36 70 945 7806
+36 70 601 2418
+36 70 601 2142



E-mail: corvinustools@gmail.com
Web : <https://corvinustoolskft.hu/>